



Cofrin

Società Cooperativa

Refrigerazione Industriale

Cofrin Società Cooperativa

Corso Europa, 524-524a-526

80010 **Villaricca** (NA) ITALY

Tel. +39 081 894 13 25

Fax. +39 081 506 74 78

Mail: amministrazione@cofrinsrl.com

Web: www.cofrinsrl.com

Storia

Nell'anno 1972 nasce la Cofrin Società Cooperativa, con sede e stabilimenti in Villaricca al Corso Europa n. 524-524a-526.



Attualmente la società è composta da:

- unità in produzione;
- unità commerciali;
- unità tecniche e consulenti esterni.

La Cofrin si occupa di progettazione, costruzione, montaggi e manutenzione di apparecchi per la refrigerazione e di impianti frigoriferi industriali.



Nello specifico la produzione comprende:

- serbatoi e separatori di liquido/gas da 50 a 20000 lt.;
- separatori di olio;
- scambiatori di calore a fascio tubiero (evaporatori, condensatori, raffreddatori olio);
- areorefrigeranti a tubi alettati;
- evaporatori a pettine per vasche fabbricati su misura;
- unità di compressione;
- impianti e/o celle frigorifere.



La Cofrin fornisce sempre le migliori soluzioni tecniche, assicurando un'assistenza continua, competente e tempestiva.

Nel 2000 ha ottenuto la certificazione del Sistema Qualità in conformità alla norma europea ISO 9001, attualmente è certificata secondo la norma ISO 9001:2015 dall'ente ANCCP. Tali risultati sono stati possibili anche grazie al riconoscimento ed all'apprezzamento ricevuto dai nostri clienti. La professionalità, l'esperienza e l'avanzata tecnologia applicata al ciclo produttivo, rendono la Cofrin un'azienda efficiente ed affidabile, consentendole di soddisfare in modo ottimale il servizio e la qualità richiesti sia dal mercato italiano che da quello estero.

I prodotti Cofrin sono certificati secondo la direttiva 2014/68/UE-PED e recano la marcatura CE per la libera circolazione e commercializzazione nei paesi della Comunità Europea.

Mission

Innovazione e tradizione, questa è la nostra missione!!!

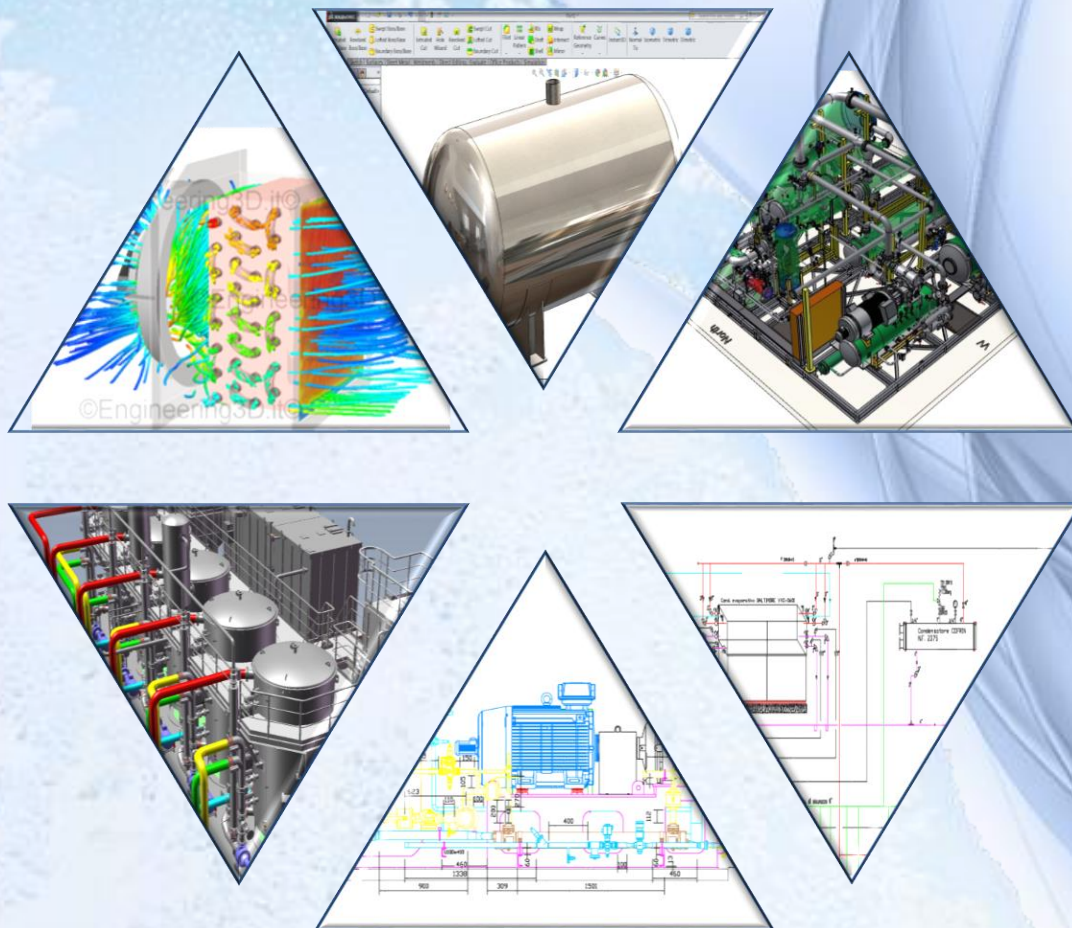

Un connubio perfetto, il "must" per ogni azienda.

La Cofrin vanta un'esperienza ultra cinquantennale nel campo della refrigerazione industriale, maturata sia sul campo in qualità di eccellenti installatori e tecnici di manutenzione, sia in azienda come progettisti e produttori di impianti di refrigerazione industriale ed apparecchiature a pressione.

Lo sguardo verso il futuro rappresenta da sempre la nostra caratteristica migliore, fatta di una continua ricerca e sperimentazione di nuove tipologie di apparecchi ed impianti, introducendo negli anni metodologie di progettazione e tecniche di produzione sempre più innovative, il tutto seguendo costantemente l'evoluzione delle normative tecniche e delle leggi in materia di refrigerazione industriale ed apparecchiature a pressione.

Apparecchiature a pressione

La nostra azienda è in grado di fornire svariate tipologie di apparecchiature a pressione per impianti frigoriferi e non, come ad esempio serbatoi di liquido refrigerante, separatori di liquido, separatori di olio, separatori di incondensabili, scambiatori di calore a fascio tubiero o a piastre (condensatori, evaporatori, raffreddatori di olio, ecc.), su disegno del cliente oppure su progettazione del nostro Ufficio Tecnico, completi di certificazione secondo Direttiva 2014/68/UE – PED (Pressure Equipment Directive).



Serbatoio

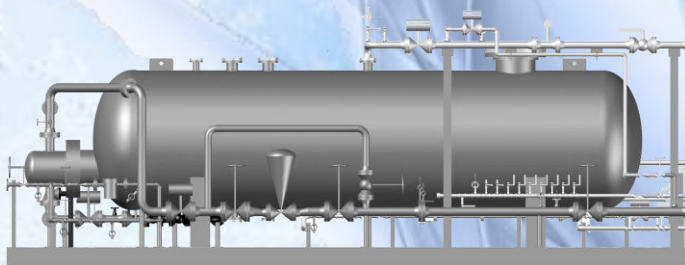

Serbatoio con gruppi di alimentazione



Separatore di refrigerante



Separatore di ammoniac



Separatore di olio

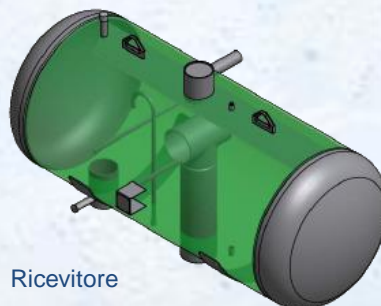

Ricevitore

Unità di compressione

La Cofrin Società Cooperativa progetta e costruisce unità di compressione a vite di svariate potenze, ad ammoniaca oppure a freon, "su misura" in base alle specifiche esigenze del cliente, completi di certificazione secondo Direttiva 2014/68/UE – PED (Pressure Equipment Directive).



Unità di compressione tipo WRV



Unità di compressione tipo XRV



Unità di compressione tipo WRV "tandem "



Unità di compressione tipo WRV completa di condensatore a fascio tubiero

Chiller e motocondensanti

La nostra azienda è in grado di progettare e costruire chiller e motocondensanti pre-assemblati di svariate tipologie e potenze, ad ammoniaca oppure a freon, corredati di diversi tipi di condensatori ed evaporatori (es. a fascio tubiero alettati e non, oppure a piastre), il tutto eseguito "su misura" in base alle specifiche esigenze del cliente e completo di certificazione secondo Direttiva 2014/68/UE – PED (Pressure Equipment Directive).



Chiller



Chiller



Chiller



Gruppo motocondensante a doppio stadio

Aerorefrigeranti

La nostra produzione comprende aerorefrigeranti per celle frigorifere industriali di quattro differenti tipologie, tutte con pacco scambiatore a tubi alettati, completi di sistema di sbrinamento automatizzato, vasca di raccolta dell'acqua di sbrinamento, portelli a vento sulla mandata dell'aria e sgabello di sostegno, progettati e costruiti secondo le specifiche esigenze del cliente e forniti con certificazione secondo la Direttiva 2014/68/UE – PED (Pressure Equipment Directive).



Aerorefrigerante serie RD



Aerorefrigerante serie RC

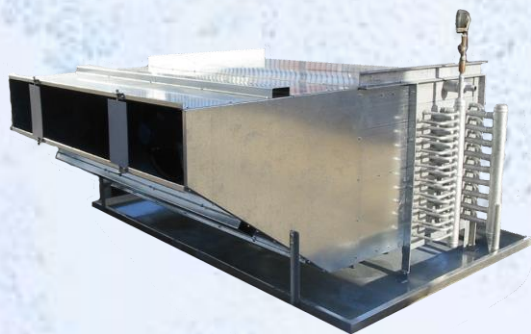

Aerorefrigerante serie REDAR



Particolare tubi alettati

Impianti frigoriferi

La Cofrin Società Cooperativa progetta e costruisce impianti frigoriferi di svariate taglie e complessità, ad ammoniaca oppure a freon, soprattutto nel settore della produzione e conservazione agroalimentare, secondo le specifiche richieste del cliente ed in accordo alla Direttiva 2014/68/UE – PED (Pressure Equipment Directive).



Assistenza – manutenzione – ricambistica

La Cofrin Società Cooperativa fornisce un servizio di manutenzione per apparecchi ed impianti di qualità impareggiabile grazie agli oltre 50 anni di esperienza nel settore della refrigerazione industriale, garantendo al contempo un'offerta di componentistica di ricambio ampia e dettagliata delle migliori marche di compressori presenti sul mercato.



Rivenditori di componentistica e ricambi dei seguenti marchi:



Howden



Bitzer

THE HEART OF FRESHNESS



MAYEKAWA
MYCOM



Danfoss

Dove siamo

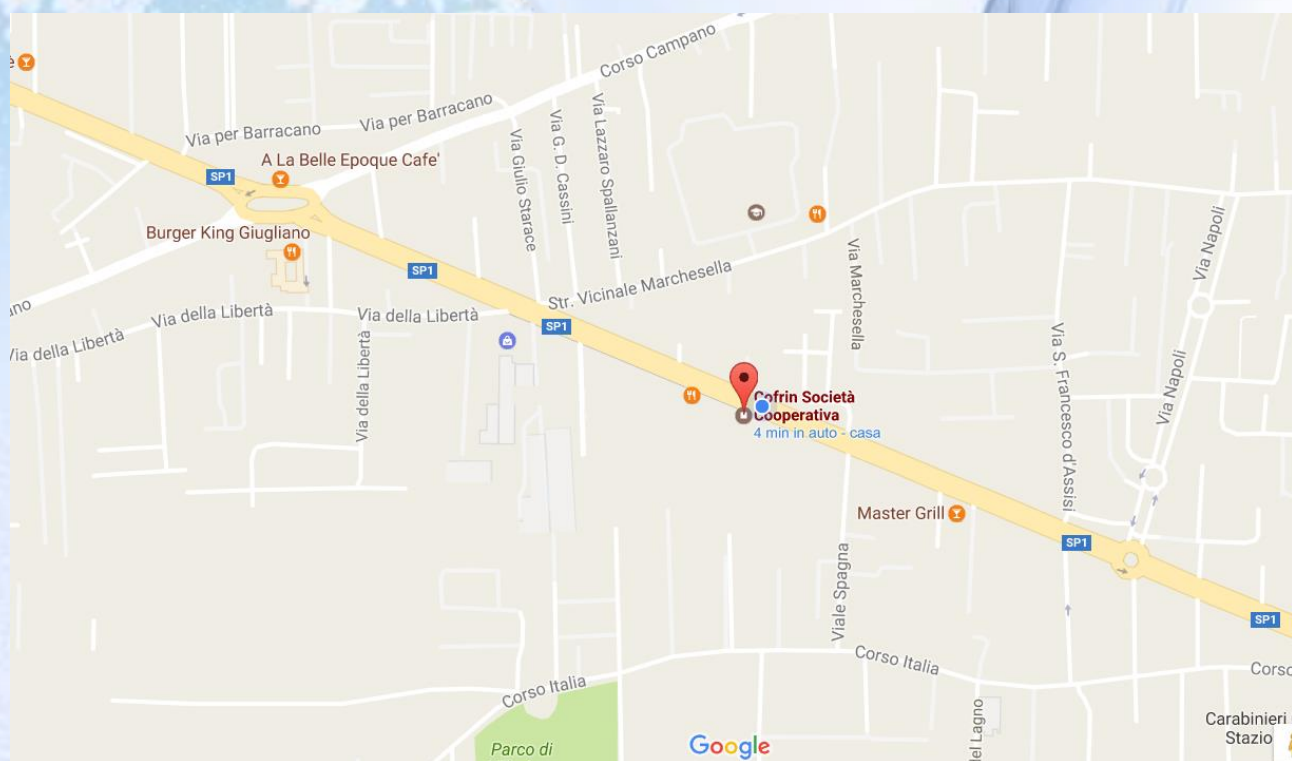

Cofrin

Società Cooperativa

Sede

Corso Europa, 524-524a-526
80010 **Villaricca** (NA) ITALY

Contatti

Tel. +39 081 894 13 25
Fax. +39 081 506 74 78
Mail: amministrazione@cofrinsrl.com
commerciale@cofrinsrl.com
info@cofrinsrl.com
ufficiotecnico@cofrinsrl.com
assistenza@cofrinsrl.com
Web: www.cofrinsrl.com